



	KRAIT MB 2323	KRAIT MB 1616	KRAIT SB 1020	KRAIT TB 2020	KRAIT LE 2323	KRAIT LE 3425		
Code / Codice	AL8467	AL8468	AL8489	AL8490	AL8469	AL8470		
Size: WxH mm Dim.:Larghezza x Altezza	23x23mm	16x16mm	10x20mm	20x20mm	23x23mm	34x25mm		
Power supply Alimentazione elettrica	Nominal 24Vdc - min 22.8Vdc - max 25 Vdc							
Electrical class Classe elettrica	III							
Power consumption Consumo di energia W/m	14	14	18 RGBW	14 DW/W	18 RGBW	14 DW/W	17 DW/W	25
Weight / Peso kg/m	0.57	0.24	0.416	0.454	0.416	0.610		
Operating temperature Temperatura di funzionamento	-20°C to 45°C / (-4°F to 113°F)							
IP rating / Grado IP	IP67							
IK rating / Grado IK	IK07	IK06	IK06	IK07	IK07	IK07		
Min. raggio di curvatura laterale Minimum SIDE BEND radius	150mm	140mm	60mm	0mm	90mm	150mm		
Raggio min. curvatura superiore Minimum radius of TOP BEND	150mm	60mm	0mm	100mm	90mm	150mm		
Massimo angolo di torsione Max. Twist angle	360°/m	360°/m	360°/m	360°/m	360°/m	360°/m		
Alimentazione anteriore Front feed	1	1	1	1	1	/		
Alimentazione lato sinistro Left-side feed	2	2	2	2	2	2		
Alimentazione lato destro Right-side feed	3	3 </td <td>3</td> <td>3</td> <td>3</td> <td>3</td>	3	3	3	3		
Alimentazione posteriore Bottom feed	4	4	4	4	4	4		

Non sono ammesse curvature diverse da quanto specificato in tabella.
Curvatures other than those specified in the table are not allowed.

END CAP

SIDE BEND

TOP BEND



POWER CAP A

MAX TWIST ANGLE 360°/m
MASSIMO ANGOLO DI TORSIONE

Important notices - Avvisi importanti

- This product must be installed in accordance with applicable national and local electrical and construction codes by a person familiar with the construction and operation of the product and the hazards involved. Failure to comply with the following installation instructions may result in death or serious injury.
- Curvatures are not allowed other than what is specified in the table.
- Do not stare at the operating light source.
- The device, whenever possible, should never be subjected directly to the elements, despite its IP67 degree of protection.
- The fixture might be damaged by excess voltage. The installation of an overvoltage protection device on the electrical system (SPD) is recommended for reduce the risk of damage.
- The use of an adequate magnetothermic switch along the power supply line is recommended.
- Connect the fixtures to each other only when disconnected from mains.
- Never leave cables and connectors unconnected or unprotected for long periods.
- Disconnect power before installing or servicing to avoid electrical shock.
- Disconnect power before any connection operation.
- Check voltage and frequency before powering the fixture. Do not exceed fixture specified voltage.
- Do not handle the unit with wet hands or in wet environments.
- Apply to qualified staff for any maintenance service not described in this instructions manual.
- Do not exceed the maximum quantity of fixtures per line in order to avoid power surges.
- Before powering the unit, ensure to use cables and connectors with proper section and length, according to its power consumption.
- Fix the projector by using screws, hooks or other adequate supports that can bear its weight.
- If the external flexible cable of this appliance is damaged, it must only be replaced by the manufacturer, its assistance service or equivalent qualified personnel in order to avoid hazards.
- The luminaire should be positioned so that prolonged observation of the luminaire at a distance of less than 2 meters (6.56 ft) is not expected.
- All devices connected to the DALI bus must be SELV type.

- Questo prodotto deve essere installato secondo le normative locali, da personale specializzato. La mancata osservanza delle istruzioni di installazione può portare a situazioni di pericolo all'incolumità della persone.
- Non sono ammesse curvature diverse da quanto specificato in tabella.
- Non fissare la sorgente luminosa durante il suo funzionamento.
- Il dispositivo, quando possibile, non deve mai essere sottoposto direttamente ad agenti atmosferici, nonostante il suo grado di protezione IP67.
- Apparecchiatura sensibile alle sovratensioni. Si consiglia l'installazione di un dispositivo di protezione delle sovratensioni (SPD) sull'impianto elettrico per attenuare l'intensità di questi fenomeni proteggendo gli apparecchi dal rischio che vengano danneggiati.
- E' consigliato l'uso di un adeguato interruttore magnetotermico/differenziale sulla linea di alimentazione.
- Collegare tra loro i proiettori solo quando nessuno di essi è collegato alla rete elettrica.
- Non lasciare mai per lungo tempo agli agenti atmosferici cavi e connettori non collegati o non protetti.
- Togliere l'alimentazione prima di effettuare qualsiasi operazione all'interno dell'apparecchiatura.
- Togliere l'alimentazione prima di effettuare qualsiasi operazione di connessione tra gli apparecchi.
- Prima di connettere l'apparecchio alla rete elettrica, verificate la compatibilità di tensione e frequenza.
- Non maneggiate il prodotto con mani bagnate o in presenza di acqua.
- Rivolgersi ad un tecnico qualificato per qualsiasi operazione di manutenzione ordinaria non descritta nel presente manuale.
- Non superare il numero massimo specificato di apparecchi per linea per evitare pericolosi sovraccarichi di corrente.
- Prima di effettuare le connessioni verificare la portata dei cavi / connettori e la lunghezza dei cavi tenendo conto dell'assorbimento del prodotto.
- Fissare il proiettore con viti, ganci o altri supporti in grado di sostenerne il peso.
- Se il cavo flessibile esterno di questo apparecchio viene danneggiato, deve essere sostituito esclusivamente dal produttore, dal suo servizio di assistenza o da personale qualificato equivalente, al fine di evitare pericoli.
- l'apparecchio di illuminazione dovrebbe essere posizionato in modo che non sia prevista un'osservazione prolungata dell'apparecchio ad una distanza inferiore a 2 metri.
- Tutte le apparecchiature connesse al bus DALI devono essere di tipo SELV.

  **CAUTION: Prolonged staring at the LED source should be avoided by placing the fixture in a proper position.**

  **WARNING ! Fixing and connecting operations must mandatorily be carried out by qualified personnel only !**

  **WARNING ! Make sure that power supply is off before connecting or disconnecting fixtures !**



The possibility of reusing some electrical parts of the device is subject to the total responsibility of the user. The label shows the symbol indicated in Legislative Decree n.49 of 14 March 2014 which transposes Directive 2012/19 / EU, which indicates the need to dispose of the product in separate waste, specifically in electrical and electronic waste. Refer to the waste collection center located in your area.





Replaceable control gear by a professional



Led source not replaceable

This product contains a light source of energy efficiency class:

  **ATTENZIONE! Fissare la sorgente LED per un periodo prolungato va evitato posizionando l'apparecchio nella posizione appropriata.**

  **ATTENZIONE ! Le operazioni di fissaggio e collegamento devono essere eseguite solo e obbligatoriamente da personale qualificato!**

  **ATTENZIONE ! Assicurarsi che l'alimentazione sia spenta prima di collegare o scollegare i dispositivi!**



La possibilità di riutilizzare alcune parti elettriche del dispositivo è subordinata alla totale responsabilità dell'utilizzatore. Nell'etichetta è stato riportato il simbolo indicato nel D.lgs n.49 del 14 Marzo 2014 che recepisce la direttiva 2012/19/UE, il quale indica la necessità di smaltire il prodotto nei rifiuti differenziati, nello specifico nei rifiuti di tipo elettrico ed elettronico. Fare riferimento al centro di raccolta rifiuti situato nella Vostra zona.



Alimentatore sostituibile da un professionista



Sorgente led non sostituibile

Questo prodotto contiene una sorgente luminosa di classe di efficienza energetica:

KRAIT MB2323	G	KRAIT MB1616 4000K	E						
KRAIT MB1616	F	KRAIT SB1020 RGBW	G	KRAIT SB1020 2700K	F	KRAIT SB1020	E	KRAIT TB2020 RGBW	G
KRAIT TB2020 3000K	F	KRAIT TB2020 2700K	F	KRAIT TB2020	E	KRAIT LE2323	F	KRAIT LE3425	G

Installation - installazione

PRODUCT - PRODOTTO		ACCESSORY - ACCESSORIO	
KRAIT MB2323	AL8467	ALLUMINIUM CHANNEL L=1m CANALINA IN ALLUMINIO L=1m	AL8471
KRAIT MB1616	AL8468		AL8476
KRAIT LE2323	AL8469		AL8482
KRAIT LE3425	AL8470		AL8487
KRAIT SB1020	AL8489		AL8491
KRAIT TB2020	AL8490		AL8494

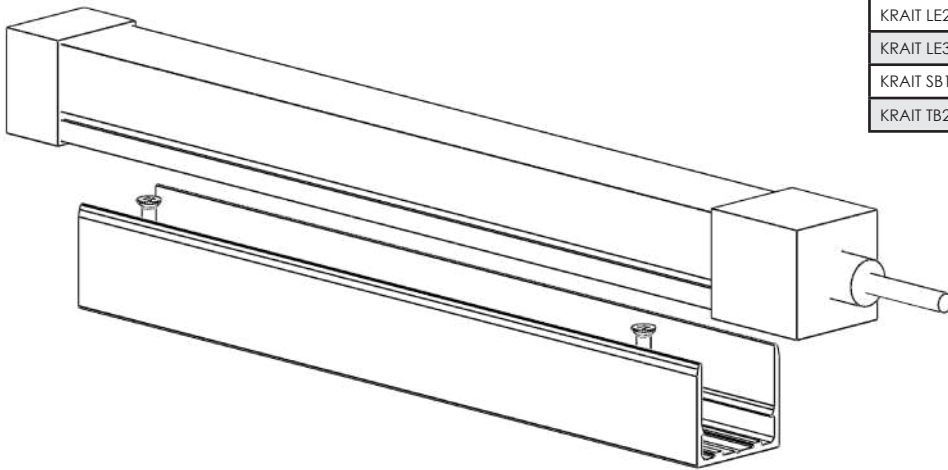

PRODUCT - PRODOTTO		ACCESSORY - ACCESSORIO	
KRAIT MB2323	AL8467	ALLUMINIUM CHANNEL L=1M + CLIP CANALINA IN ALLUMINIO L=1m + MOLLE	AL8475
KRAIT LE2323	AL8469		AL8483

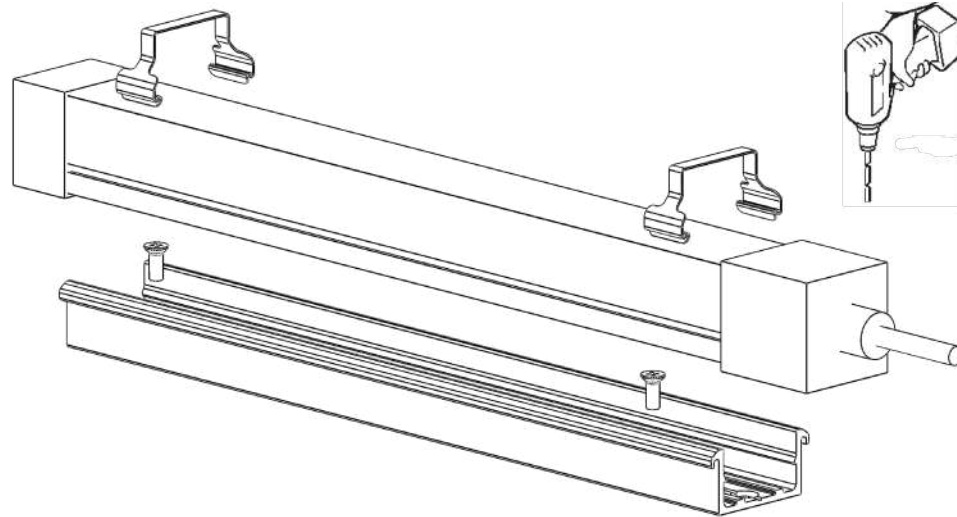

PRODUCT - PRODOTTO		ACCESSORY - ACCESSORIO	
KRAIT MB2323	AL8467	BENDABLE CHANNEL L=10m CANALE FLESSIBILE L=10m	AL8472
KRAIT MB1616	AL8468		AL8477
KRAIT LE2323	AL8469		AL8484
KRAIT SB1020	AL8489		AL8492

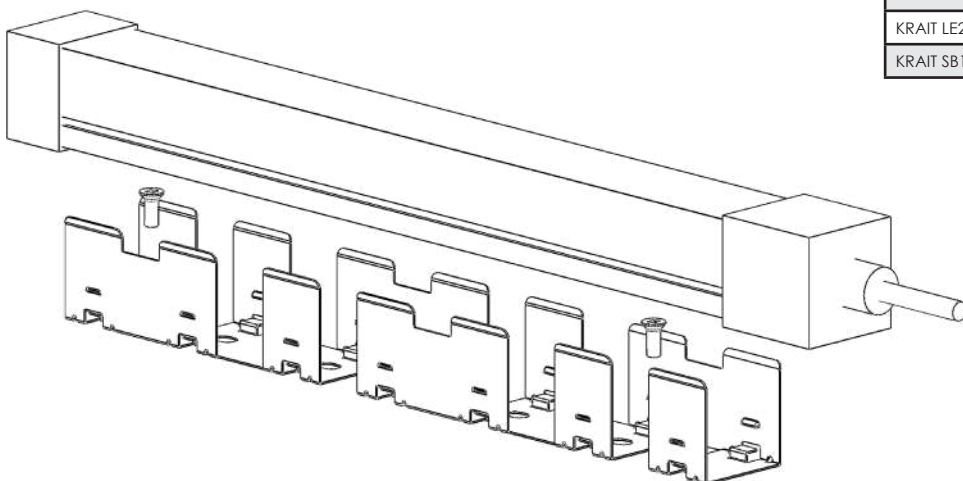

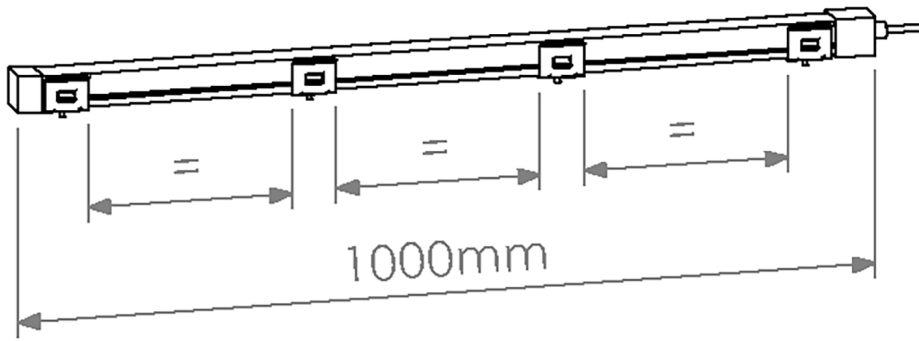

PRODUCT - PRODOTTO		ACCESSORY - ACCESSORIO	
KRAIT MB2323	AL8467	METAL CLIP CLIP METALLICA	AL8473
KRAIT LE2323	AL8469		AL8481
KRAIT LE3425	AL8470		AL8486
KRAIT SB1020	AL8489		AL8493
KRAIT TB2020	AL8490		AL8495

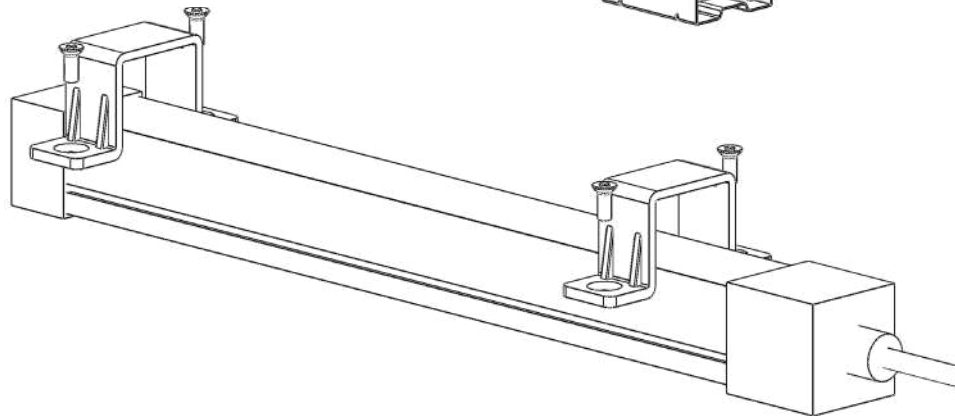
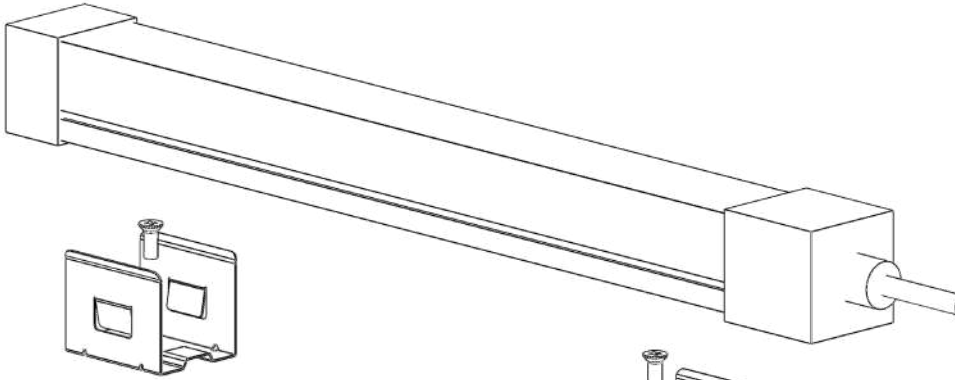

PRODUCT - PRODOTTO		ACCESSORY - ACCESSORIO	
KRAIT MB2323	AL8467	PLASTIC CLIP CLIP IN MATERIALE SINTETICO	AL8474
KRAIT MB1616	AL8468		AL8478
KRAIT LE2323	AL8469		AL8479
KRAIT LE2323	AL8469		AL8480
KRAIT SB1020	AL8489		AL8514

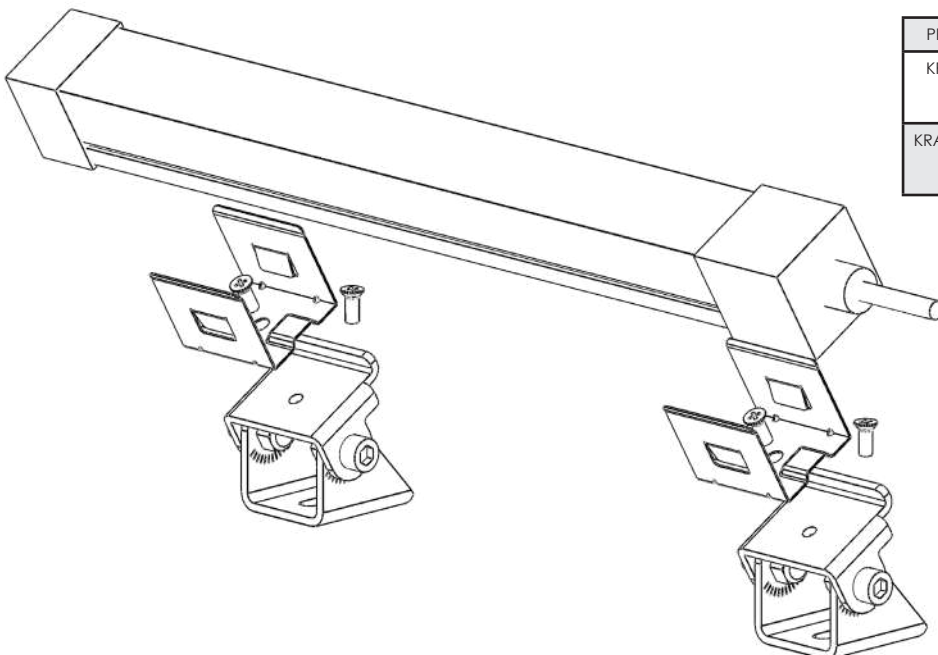

PRODUCT - PRODOTTO		ACCESSORY - ACCESSORIO	
KRAIT LE2323	AL8469	ROTABLE BRACKET + CLIP PIASTRA INCLINABILE + CLIP	AL8485 + AL8481
KRAIT LE3425	AL8470		AL848 + AL8486

Connection / Conessioni

Note: the power and DATA connection can be carried out by using the optional connection kit. Follow the instructions provided along with the connection kit.

Nota: i collegamenti di potenza e dati possono essere effettuati utilizzando il kit di collegamento opzionale. Seguire le istruzioni fornite insieme al kit di connessione.

ON-OFF

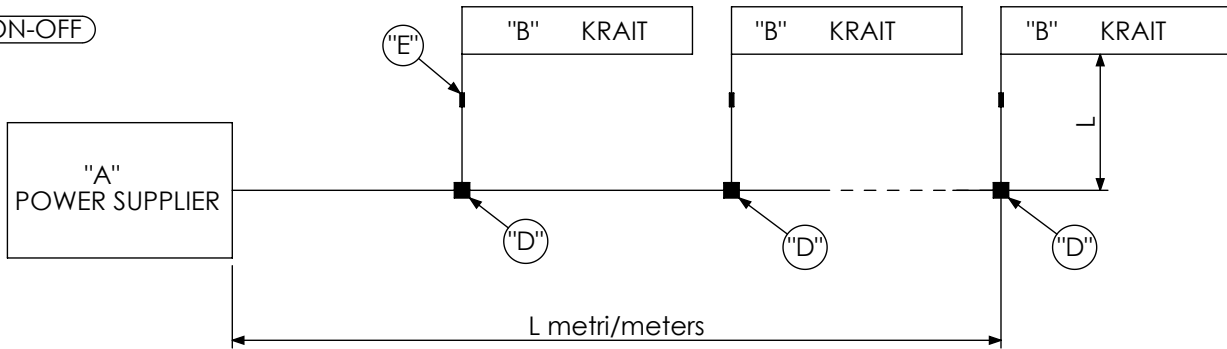

DIMMABLE-DIMMERABILE

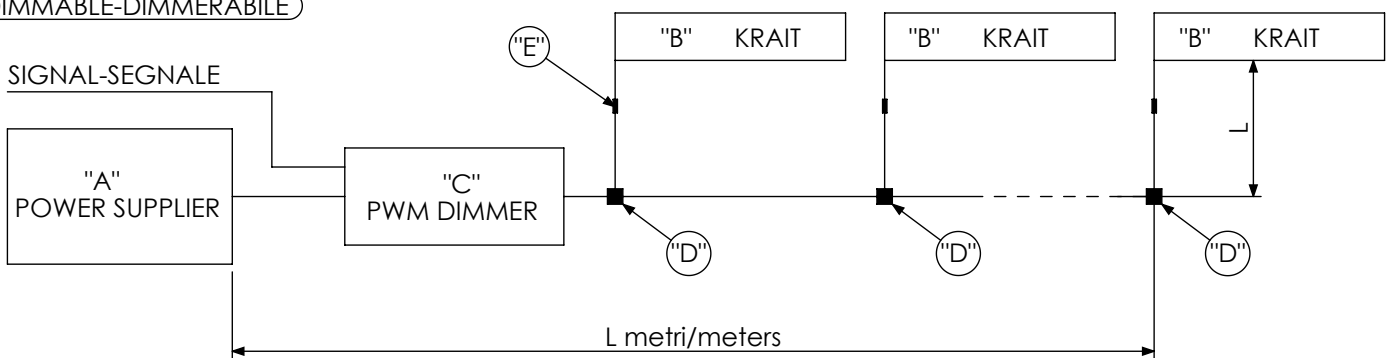

PIXEL LED

Use 120Ω Resistor
Usare Resistenza 120Ω

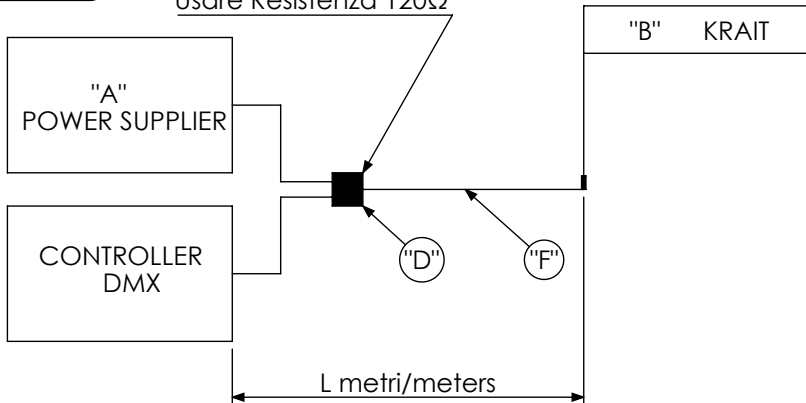

"A"	Power supply Alimentatore	IP20	AL8502/75w_ AL8503/120W_ AL8504/240W_ AL8505/480W
		IP65	AL8507/240W_ AL8508/320W
"B"	KRAIT		
"C"	PWM Dimmer	1Ch	AL8295-0/10v_ AL8296-DMX_ AL8356-DALI
		4Ch	AL8499-DMX_ AL8500-DALI_ AL8501-PUSH
"D"	3 way Junction box - Scatola derivazione 3 vie		AL5296
"E"	Connection Kit Kit di collegamento	2/3 poles	AL8512
		5/7 poles	AL8513
"F"	Power cable Cavo di alimentazione	5-Poles	AL8498 (KRAIT LE)



Note: Information on the length "L" of the power supply cable, from the power supply to the last product is for guidance only. Adjust the output voltage from the power supply by ensuring that the first product has a maximum of 25Vdc and the last product a minimum of 22.8Vdc.

Per il collegamento elettrico vedere l'etichetta presente nel cavo alimentazione-

Nota: Le informazioni sulla lunghezza "L" del cavo alimentazione, dall'alimentatore all'ultimo prodotto sono solo a titolo indicativo.

Regolare la tensione in uscita dall'alimentatore verificando che il primo prodotto abbia massimo 25Vdc ed all'ultimo prodotto un minimo 22.8Vdc.

For electrical connection, see the label on the power supply cable.

Table - KRAIT length / Power supply

Tabella - Lunghezza KRAIT / Alimentatore

"A" Power Supply WATT	"B" metri/metres 14 W/m	"B" metri/metres 17 W/m	"B" metri/metres 18 W/m	"B" metri/metres 25 W/m
75	5	4	3.8	2.8
120	8	6	6	4
240	16	13	12	9
320	21	17	16	12
480	32	26	25	18

Table - KRAIT length / PWM dimmer

Tabella - Lunghezza KRAIT / Dimmer PWM

DIMMER	Amper max	metri/metres 14W/m	metri/metres 17W/m	metri/metres 18W/m
"C" PWM 1 Ch 0/10V PUSH DMX DALI	6.5 Amper	11	9	9
"C" PWM 4 Ch PUSH	10 Amper	17	14	13
	4 Ch 5 Amper	4 x 8	4 x 7	4 x 6
"C" PWM 4 Ch DMX DALI	20 Amper	34	28	27
	4 Ch 5 Amper	4 x 8	4 x 7	4 x 6

Table of cable lengths between the power supply and the KRAIT

Tabella della lunghezza dei cavi tra l'alimentatore ed il KRAIT

"A" Power Supply Alimentatore - WATT	"L" metri/metres 14W/m cavo/cable 1.5mmq	"L" metri/metres 17W/m cavo/cable 1.5mmq	"L" metri/metres 18W/m cavo/cable 1.5mmq	"L" metri/metres 25W/m cavo/cable 1.5mmq
75	37	30	29	28
120	35	28	27	25
240	24	20	18	17
320	20	15	10	9
480	12	10	8	7

Connection "D" / Conessioni "D" White Light

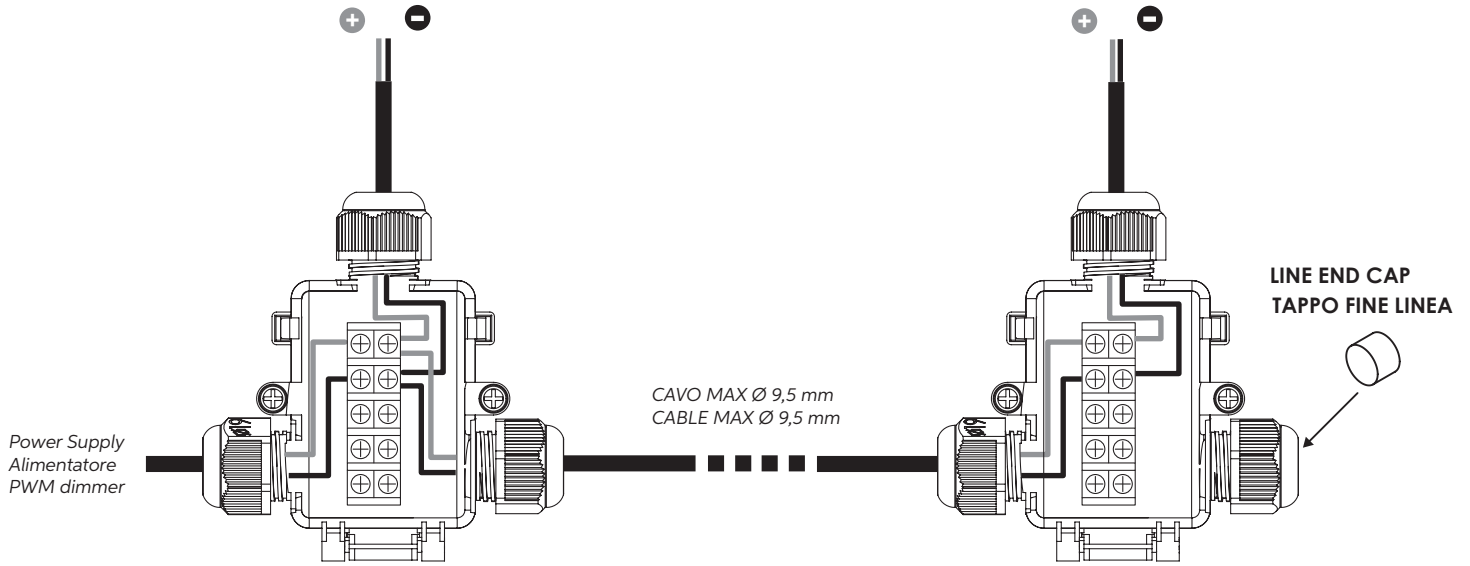

Connection "D" / Conessioni "D" Dynamic White Light

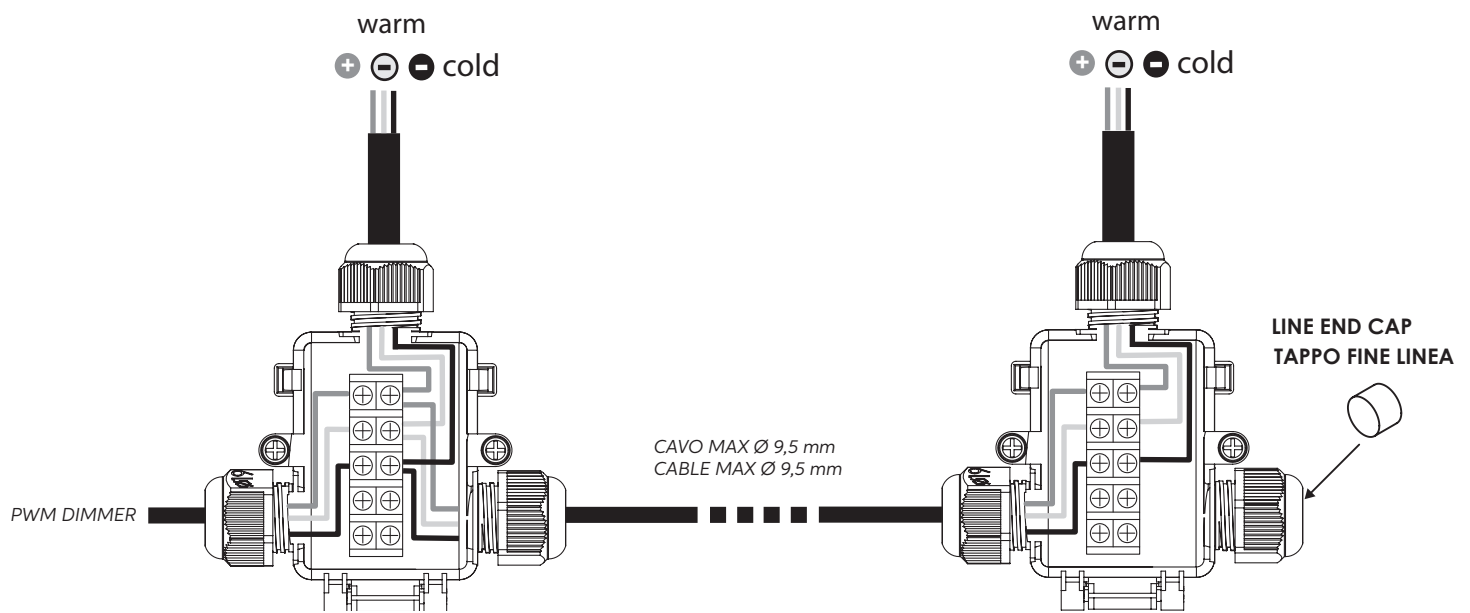

Connection "D" / Conessioni "D" Pixel led DMX

